

Manuel de l'utilisateur

FOUR MICRO-ONDES COMPACT COMMERCIAL ROBUSTE
[17 litres (0,6 pied cubique)]

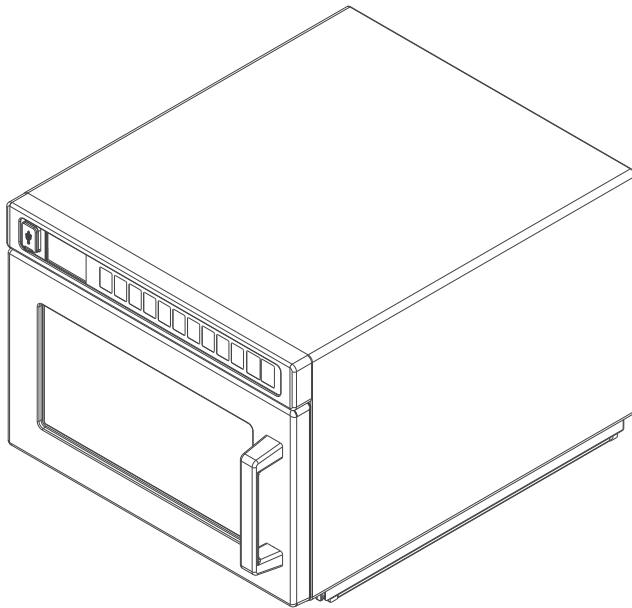

STYLE 1

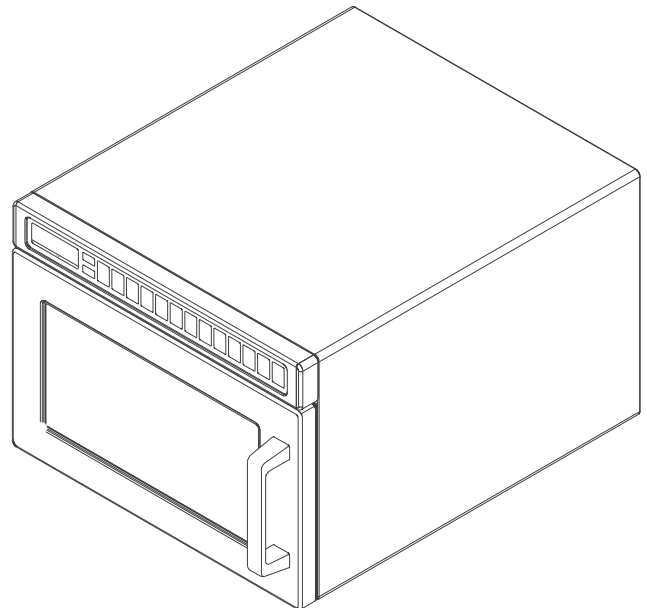

STYLES 2 ET 3

Veillez conserver ces instructions pour consultation ultérieure. Si l'équipement change de propriétaire, assurez-vous que le manuel accompagne l'équipement. Veuillez consulter les CONSIGNES DE SÉCURITÉ pour connaître les informations de sécurité importantes avant d'utiliser le four.

TABLE DES MATIÈRES

Identification du modèle	2
Ressources en ligne sur le four	2
Consignes de sécurité importantes	3-4
Mise à la terre et installation	5
Style 1	
Panneau de configuration et caractéristiques	6
Fonctions de cuisson et de programmation	7
Fonctionnement	8-9
Programmation des écrans d'affichage	10
Programmation	11-12
Clé USB	13
Options utilisateur	14
Styles 2 et 3	
Panneau de configuration et caractéristiques	15
Affichages et fonctionnement	16-17
Fonctionnement et programmation	17
Options utilisateur	18
Consignes de cuissons	19
Entretien et nettoyage	20-21
Avant de faire appel à une maintenance	22

Identification du modèle

Lorsque vous contactez ACP, veuillez fournir les informations du produit. Les informations du produit se trouvent sur la plaque signalétique du four. Notez les informations suivantes :

Numéro de modèle : _____

Numéro de fabrication : _____

Numéro de série ou S/N : _____

Date d'achat : _____

Nom et adresse du vendeur : _____

Conservez une copie de la facture pour une référence future ou au cas où un service sous garantie serait requis.

Pour toute question ou pour trouver un réparateur agréé ACP, veuillez contacter le service client ComServ d'ACP.

- **À l'intérieur** des États-Unis ou du Canada, appelez le numéro gratuit 866-426-2621.
- **À l'extérieur** des États-Unis et du Canada, composez le 319-368-8195.
- **E-mail** : commercialservice@acpsolutions.com

Les réparations sous garantie doivent être effectuées par un technicien agréé ACP. ACP recommande également de contacter un technicien agréé ACP ou le service client ACP si une réparation est nécessaire après expiration de la garantie.

Avant d'utiliser votre four, veuillez prendre le temps de lire les consignes de sécurité fournies avec le four.

Les informations suivantes sont susceptibles d'être modifiées sans préavis. Des erreurs sont sujettes à correction. Pour obtenir la documentation la plus récente du produit, veuillez consulter acpsolutions.com/product-literature/

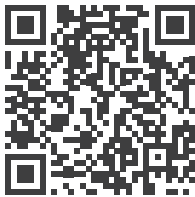

Ressources en ligne du four

APPLICATION DE PROGRAMMATION ACP



Téléchargez et installez l'application de programmation ACP pour créer, modifier et personnaliser le menu et afficher les paramètres de votre four, à l'aide d'un ordinateur de bureau ou d'une tablette. Pour télécharger la version la plus récente de l'application de programmation ACP, veuillez vous rendre sur acpsolutions.com/oven-programming/.

CONSIGNES DE SÉCURITÉ IMPORTANTES

 RECONNAÎTRE CE SYMBOLE COMME UN MESSAGE DE SÉCURITÉ.

MISE EN GARDE

Lorsque vous utilisez un équipement électrique, des règles de sécurité de base doivent être suivies pour réduire les risques de brûlures, d'électrocution, d'incendie ou de blessures sur les personnes, dont ce qui suit.

1. LISEZ toutes les instructions avant d'utiliser l'équipement.
2. LISEZ ET SUIVEZ les « PRÉCAUTIONS POUR ÉVITER UNE EXPOSITION À UNE ÉNERGIE EXCESSIVE DU MICRO-ONDES » spécifiques sur cette page.
3. Cet équipement **DOIT ÊTRE MIS À LA TERRE**. Connectez uniquement à une PRISE À LA TERRE appropriée. Voir « INSTRUCTIONS DE MISE À LA TERRE / PRISE DE TERRE ».
4. Installez ou implantez cet équipement **UNIQUEMENT** en conformité avec les instructions de ce manuel.
5. Les liquides ou autres aliments ne doivent **PAS** être **CHAUFFÉS** dans des récipients scellés car ils risquent d'exploser.
6. Les œufs en coquille ou durs ne doivent pas être chauffés dans des fours à micro-ondes car ils peuvent éclater même après que la cuisson est terminée.
7. Utilisez cet appareil **UNIQUEMENT** pour son usage prévu tel que décrit dans ce manuel. **N'UTILISEZ PAS** de produits chimiques ou de vapeurs corrosifs dans cet équipement. Ce type de four est spécifiquement conçu pour réchauffer, cuire ou sécher les aliments. Il n'est pas conçu pour une utilisation industrielle ou en laboratoire.
8. Cet appareil n'est **PAS** prévu pour être utilisé par des personnes (enfants compris) ayant des capacités physiques, sensorielles ou mentales réduites ou manquant d'expérience et de connaissances, à moins qu'elles ne soient surveillées ou informées concernant l'utilisation de l'appareil par une personne responsable de leur sécurité.
9. **LES ENFANTS DOIVENT ÊTRE CONTRÔLÉS** pour s'assurer qu'ils ne jouent **PAS** avec l'appareil.
10. L'incapacité à maintenir le four dans un état de propreté pourrait conduire à une détérioration de la surface qui pourrait nuire à la durée de vie de l'appareil et éventuellement aboutir à une situation dangereuse.
11. Voir les instructions de nettoyage de la porte dans page 20-page 21 ce manuel de sécurité du produit.
12. **NE PAS** chauffer les biberons au four. Les petits pots pour bébé doivent être ouverts lorsqu'ils sont chauffés et leur contenu agité ou secoué avant leur consommation afin d'éviter les brûlures.
13. N'utilisez **PAS** cet appareil si le cordon ou la prise sont endommagés, s'il ne fonctionne pas correctement ou s'il a été endommagé ou abandonné.
14. Cet équipement, y compris le cordon d'alimentation, doit être réparé **UNIQUEMENT** par du personnel technique qualifié. Des outils spéciaux sont nécessaires pour réparer l'équipement. Contactez le centre de réparation autorisé le plus proche pour toute inspection, réparation ou réglage.
15. **NE PAS** couvrir ou bloquer les fentes d'aération ou toute autre ouverture de l'équipement.
16. **NE PAS** conserver cet équipement à l'extérieur. **NE PAS** utiliser ce produit près de l'eau – par exemple près d'un évier, dans un sous-sol humide, une piscine ou un endroit similaire.
17. **NE PAS** immerger le cordon ou le brancher dans l'eau.
18. Gardez le cordon **LOIN** des surfaces **CHAUDES**.
19. **NE PAS** laisser le cordon pendre de la table ou du comptoir.
20. Pour usage commercial uniquement.

PRÉCAUTIONS POUR ÉVITER UNE EXPOSITION À UNE ÉNERGIE EXCESSIVE DU MICRO-ONDES

- A. **NE JAMAIS** essayer de faire fonctionner le four avec la porte ouverte car l'ouverture de la porte peut entraîner une exposition dangereuse à l'énergie des micro-ondes. Il est important de ne pas modifier ou altérer le verrouillage de sécurité.
- B. **NE PAS** placer le moindre objet entre la face avant du four et la porte qui permettrait l'accumulation de résidu du sol ou de nettoyant sur les surfaces d'étanchéité.
- C. **NE PAS** faire fonctionner le four s'il est endommagé. Il est particulièrement important que la porte ferme correctement et qu'il n'y ait aucun dommage au niveau de :
 1. la porte (déformation)
 2. des charnières et loquets (brisés ou desserrés)
 3. des joints de porte et surfaces d'étanchéité.
- D. Le four ne doit être réglé ou réparé que par du personnel technique dûment qualifié.

CONSERVEZ CES INSTRUCTIONS



MISE EN GARDE

Pour éviter tout risque d'incendie dans la cavité du four :

- A. NE PAS faire trop cuire les aliments. Surveillez avec soin le four lorsque du papier, du plastique ou tout autre matériau combustible est placé dans le four en raison des risques d'inflammation.
- B. Enlevez les attaches de fil métallique des sacs en papier ou en plastique avant de les placer dans le four.
- C. Si l'intérieur du four prend feu, laissez la porte du four FERMÉE, éteignez le four et débranchez le cordon d'alimentation ou coupez le courant du tableau de fusibles ou du disjoncteur.
- D. NE PAS utiliser la cavité du four pour le stockage. NE PAS laisser des produits en papier, des ustensiles de cuisine ou de la nourriture dans la cavité quand le four n'est pas en fonctionnement.



MISE EN GARDE

Les liquides tels que l'eau, le café ou le thé peuvent surchauffer au-delà du point d'ébullition sans paraître en ébullition en raison de la tension superficielle du liquide. Il n'y a pas toujours d'effervescence ou de bouillonnement visibles lorsque le récipient est retiré du four. IL POURRAIT EN RÉSULTER UN BOUILLONNEMENT SOUDAIN DE LIQUIDE TRÈS CHAUD LORSQU'UNE CUILLÈRE OU TOUT AUTRE USTENSILE EST INTRODUIT DANS LE LIQUIDE. Pour réduire le risque de blessures aux personnes :

- i. NE surchauffez PAS les liquides.
- ii. Remuez les liquides avant ainsi qu'en cours de cuisson.
- iii. N'UTILISEZ PAS de récipients longs et étroits.
- iv. Après le chauffage, laissez le récipient reposer dans le four micro-ondes pendant un court moment avant de le retirer.
- v. Faites très attention lorsque vous insérez une cuillère ou tout autre ustensile dans le récipient.



ATTENTION

Pour éviter les dommages corporels ou matériels, respectez les points suivants :

- 1. NE PAS utiliser l'huile de friture dans le four. Les matières grasses peuvent surchauffer et s'avérer dangereuses à manipuler.
- 2. NE PAS faire cuire ou réchauffer des œufs en coquille ou avec un jaune d'œuf intact en utilisant l'énergie du micro-ondes. La pression peut s'accumuler et exploser. Percez les jaunes d'œuf avec une fourchette ou un couteau avant la cuisson.
- 3. Percez la peau des pommes de terre, tomates et autres aliments similaires avant la cuisson avec l'énergie du micro-ondes. Lorsque la peau est percée, la vapeur s'échappe uniformément.
- 4. N'UTILISEZ PAS l'appareil sans charge ou aliments dans la cavité du four.
- 5. N'utilisez du pop-corn que dans des emballages conçus et étiquetés pour les micro-ondes. La durée d'éclatement varie en fonction de la puissance du four. NE PAS continuer à chauffer après l'arrêt de l'éclatement. Le pop-corn roussira ou brûlera. NE PAS laisser le four sans surveillance.
- 6. N'UTILISEZ PAS de thermomètre de cuisson normal dans le four. La plupart des thermomètres de cuisson contiennent du mercure qui peuvent provoquer un arc électrique, des dysfonctionnements ou endommager le four.
- 7. N'UTILISEZ PAS d'ustensiles en métal dans le four.
- 8. N'UTILISEZ PAS de papier aluminium dans le four.
- 9. N'utilisez jamais de papier, plastique ou autre matériau combustible qui n'est pas conçu pour la cuisson.
- 10. Lors de la cuisson avec du papier, plastique ou autre matériau combustible, suivez les recommandations du fabricant sur l'utilisation du produit.
- 11. NE PAS utiliser de serviettes en papier qui contiennent du nylon ou d'autres fibres synthétiques. Les matières synthétiques chauffées pourraient fondre et provoquer l'inflammation du papier.
- 12. NE PAS chauffer des récipients hermétiques ou des sacs en plastique dans le four. Les aliments ou liquides pourraient se dilater rapidement et provoquer la rupture du récipient ou du sac. Percez ou ouvrez le récipient ou le sac avant le chauffage.
- 13. Pour éviter un mauvais fonctionnement de votre stimulateur cardiaque, veuillez consulter le médecin ou le fabricant du stimulateur cardiaque sur les effets des micro-ondes sur le stimulateur cardiaque.
- 14. Un réparateur agréé DOIT inspecter l'équipement chaque année. Enregistrez toutes les inspections et les réparations pour une utilisation ultérieure.

CONSERVEZ CES INSTRUCTIONS

Installation et mise à la terre

Instruction de mise à la terre / prise de terre

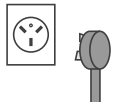

Le four DOIT être mis à la terre. La mise à la terre réduit le risque de choc électrique en fournissant un fil d'échappement pour le courant électrique si un court-circuit se produit. Ce four est équipé d'un cordon muni d'un fil de mise à la terre avec une fiche de terre. La fiche doit être branchée sur une prise correctement installée et mise à la terre.

Consultez un électricien ou un technicien qualifié si les instructions de mise à la terre ne sont pas complètement comprises ou s'il existe un doute quant à savoir si le four est correctement relié à la terre.

N'utilisez pas de rallonge électrique.

Si le cordon d'alimentation du produit est trop court, faites installer une prise à trois broches par un électricien qualifié. Ce four doit être branché sur un circuit séparé à la puissance nominale fournie dans les spécifications du produit (disponible sur www.acpsolutions.com) et sur la plaque de série/étiquette signalétique du four. Quand le four est sur un circuit avec d'autres appareils, une augmentation du temps de cuisson peut être nécessaire et des fusibles peuvent griller.

BORNE DE TERRE ÉQUIPOTENTIELLE EXTERNE (*exportation uniquement*)

L'équipement a une borne de terre secondaire. La borne fournit une connexion de mise à la terre externe utilisée en complément de la broche de mise à la terre sur prise. Situé à l'extérieur de l'arrière du four, la borne porte le symbole indiqué à droite



Installation

Déballage du four

- Vérifiez que le four n'est pas endommagé et que la porte ou la cavité ne sont pas bosselées.
- Signalez immédiatement tout bossellement ou pièce cassée en contactant le lieu d'achat. **Ne pas tenter d'utiliser le four s'il est endommagé.**
- Retirez tous les matériaux d'emballage de l'intérieur du four.
- Si le four a été entreposé dans un lieu très froid, attendez quelques heures avant de brancher l'alimentation.

Interférence radio

- Le fonctionnement des micro-ondes peut occasionner des interférences à la radio et à la télévision. Réduisez ou éliminez les interférences en procédant comme suit :
- Nettoyez la porte et les surfaces d'étanchéité du four conformément aux instructions de la section « Entretien et nettoyage ».

Positionnement du four

- N'installez pas le four à proximité ou au-dessus d'une source de chaleur, telle qu'une friteuse à cuisson profonde ou un four à pizza. Cela pourrait entraîner un mauvais fonctionnement du four et réduire la durée de vie des pièces électriques.
- Ne pas bloquer ou obstruer les filtres du four. Prévoyez un accès pour le nettoyage.
- Installez le four sur une surface plate du plan de travail.

DÉGAGEMENTS DU FOUR

- A. Prévoyez au moins 5,1 cm (2 po) de dégagement au-dessus du four. Une circulation d'air adéquate autour du four permet de refroidir les composants électriques. Si la circulation d'air est restreinte, le four risque de ne pas fonctionner correctement et la durée de vie des composants électriques est réduite.
- B. **Modèles généraux du marché :** Il n'y a pas d'espace minimum requis lors de l'installation pour l'arrière du four.
HDC21RB2, MCHDC21, HDC21DQ uniquement : prévoyez au moins 2,54 cm (1 po) de dégagement à l'arrière du four.
- C. Prévoyez au moins 2,54 cm (1 po) de dégagement sur les côtés du four.
- D. Installez le four de sorte que son fond soit à au moins 91,5 cm (3 pi) du sol.

! MISE EN GARDE

Afin d'éviter les risques de choc électrique ou de mort, ce four doit être mis à la terre et sa fiche ne doit pas être modifiée.

! ATTENTION

Risque lié au poids excessif

Faites appel à deux personnes ou plus pour déplacer ou installer le four. Le non-respect de cette instruction peut causer une blessure au dos ou d'autres blessures

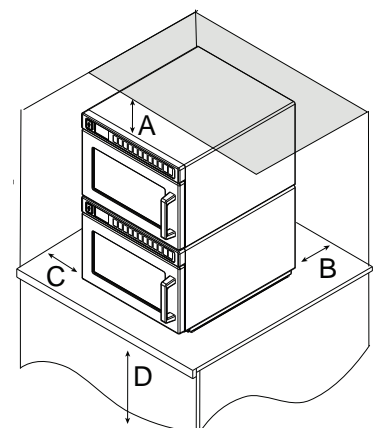
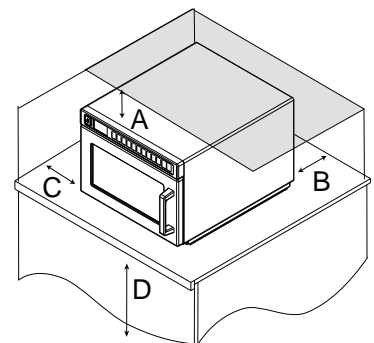

Remarque : Il existe trois styles de commandes : Style 1, Style 2 et Style 3. Choisissez la commande qui correspond à l'unité. La coloration du panneau de commande peut varier selon le modèle

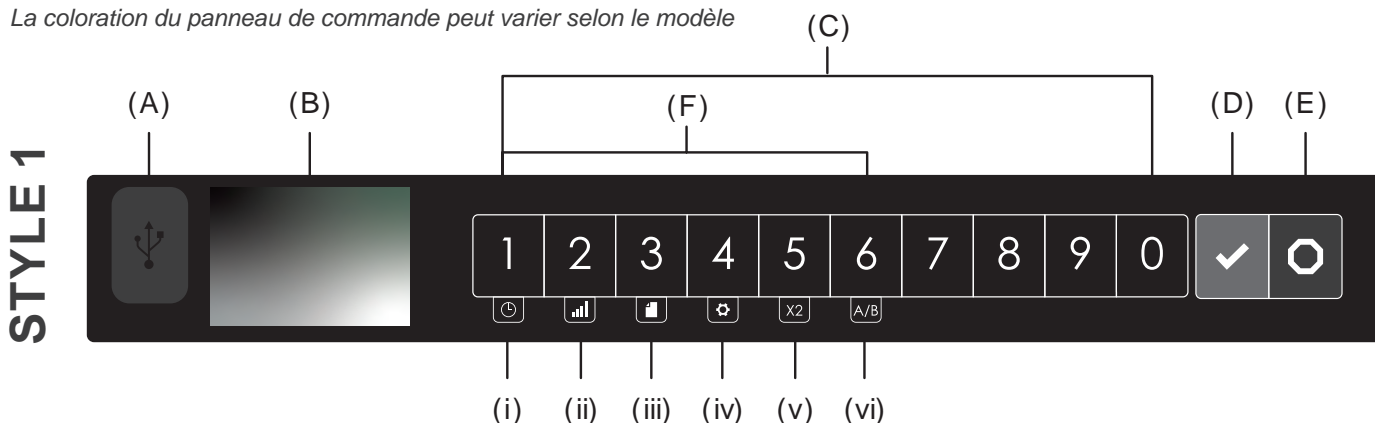

Caractéristiques du panneau de commande

- (A) **PORT USB**
Clé USB ordinaire compatible. Permet l'importation/exportation de paramètres programmés et des options de l'utilisateur, ainsi que la mise à jour du firmware.
- (B) **AFFICHAGE**
Affichage LCD couleur de 2,8 po
- (C) **PAVÉ NUMÉRIQUE**
Utilisé pour activer les programmes de cuisson prédéfinis, entrer les paramètres, naviguer dans l'affichage; et/ou d'activer les fonctions du clavier secondaire.
- (D) **TOUCHE DÉMARRER/OK**
Commence la cuisson en mode Saisie manuelle du temps de cuisson. Redémarre un cycle de cuisson interrompu. Utilisé pour enregistrer les paramètres et les saisies. Passe d'une page à l'autre dans les modes Programmation et Option de l'utilisateur.
- (E) **TOUCHE ARRÊT/RÉINITIALISATION**
Interrompt le fonctionnement et/ou sort des modes et des menus

- (F) **TOUCHES DE FONCTIONS SECONDAIRES**
Pour l'activer, appuyez longuement sur la touche numérique correspondante pendant 0,75 secondes.
Remarque : L'appui et le temps de maintien peuvent être définis entre 0,75 et 2 secondes par option d'usine.
 - (i) **Mode de saisie manuelle de temps (touche « 1 »)**
Permet à l'utilisateur de réchauffer sans modification des touches de programmes prédéfinis.
 - (ii) **Niveau de puissance (touche « 2 »)**
Utiliser pour régler le niveau de puissance des micro-ondes entre 0 % et 100 % par incréments de 10 % (1 = 10 % de puissance, 2 = 20 %, 3 = 30 %, etc.) en mode de saisie manuelle du temps de cuisson. Utilisé pour modifier FACTEUR DE CUISSON en mode programmation.
 - (iii) **Mode de programmation (touche « 3 »)**
Modifie des programmes prédéfinis et/ou crée des nouveaux programmes pour personnaliser la cuisson.
 - (iv) **Options de l'utilisateur (touche « 4 »)**
Permet à l'utilisateur de personnaliser les différents paramètres du four.
 - (v) **X2 - Cuisson en quantité double (touche « 5 »)**
Augmente le temps de cuisson prédéfini d'un pourcentage du temps de cuisson d'origine, également connu sous le nom de FACTEUR DE CUISSON. Utilisé pour la cuisson de portions multiples d'aliments.
 - (vi) **Menu A/B (touche « 6 »)**
Permet de basculer entre deux ensembles de paramètres de programmations de cuisson. La fonction « Menu A/B » est uniquement disponible quand l'option PERMETTRE MENU AB est activée

Écrans d'affichage général

ÉCRAN PRÊT

Indique que le four est prêt à fonctionner. L'utilisateur peut appuyer sur les touches pour démarrer les programmes prédéfinis ou pour activer les fonctions du clavier secondaire.

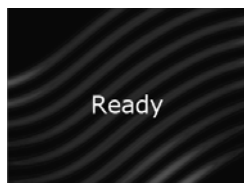

- Menu A/B désactivé
- Quantité X2 désactivée

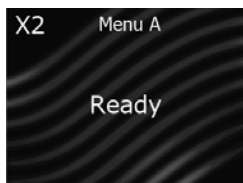

- Menu A ouvert
- Quantité X2 activée

ÉCRAN DE VEILLE



ÉCRAN PORTE OUVERTE

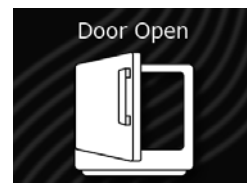

Fonctionnalités de programmation

ÉTAPES DE CUISSON

Permet d'utiliser jusqu'à quatre cycles de cuisson différents ou étapes consécutives, sans intervention répétée de l'utilisateur. Par exemple, les étapes de cuisson peuvent être réglées pour décongeler les aliments au départ, puis faire cuire et ensuite garder les aliments au chaud jusqu'au moment de servir.

TOUCHES DE PROGRAMME PRÉDÉFINI

Le four peut mémoriser de 10 à 200 programmes de cuisson. La quantité disponible varie en fonction de l'option de l'utilisateur « Entrée de chiffres » et du réglage d'usine « Menu A/B »

Remarque : Pour modifier les options de la fonction « Saisie de chiffres », reportez-vous à la section « Options de l'utilisateur » de ce manuel.

La fonction « Menu A/B » est uniquement disponible quand l'option d'usine PERMETTRE MENU AB est activée

ENTRÉE DE CHIFFRES OPTION DE L'UTILISATEUR	PROGRAMMES DE CUISSON DISPONIBLES	
	SI LA FONCTION « MENU A/B » EST DÉSACTIVÉE	SI LA FONCTION « MENU A/B » EST ACTIVÉE
1 À un chiffre	10 programmes (0-9) (10 programmes de cuisson au total)	2 sections de menu (A ou B) ↳ 10 programmes par menu (0-9) et (0-9) (20 programmes de cuisson au total)
01 À deux chiffres	100 programmes (00-99) (100 programmes de cuisson au total)	2 sections de menu (A ou B) ↳ 50 programmes par menu (00-49) et (00-49) (100 programmes de cuisson au total)
1 Dossiers	10 dossiers (0-9) ↳ 10 programmes par dossier (0-9) (100 programmes de cuisson au total)	2 sections de menu (A ou B) ↳ 10 dossiers par menu (0-9) et (0-9) ↳ 10 programmes par dossier (0-9) et (0-9) (200 programmes de cuisson au total)

INVITE DE QUANTITÉ (SÉLECTIONNEZ LES MODÈLES)

Remarque : Disponible uniquement lorsque l'option d'usine PERMETTRE INVITE DE QUANTITÉ est activée et que la fonction « Invite de quantité » est activée dans « Options de l'utilisateur »

Permet à l'utilisateur de sélectionner la ou les touche(s) de programmes prédéfinis pour un élément de menu, suivi de la quantité de plats à réchauffer. Les durées et les paramètres de cuisson peuvent être personnalisés pour les quantités 1-9.

Méthodes de cuisson et de programmation

CUISSON AVEC DES TOUCHES DE PROGRAMMES PRÉDÉFINIS

Permet à l'utilisateur d'activer rapidement les séquences de cuisson enregistrées avec 1 à 2 touches

CUISSON AVEC SAISIE MANUELLE DE L'HEURE

Permet à l'utilisateur de chauffer sans modifier les touches de programmes prédéfinis

PROGRAMMATION MANUELLE DES TOUCHES

Permet à l'utilisateur d'utiliser des touches pour modifier des programmes prédéfinis et/ou de créer des nouveaux programmes pour personnaliser la cuisson.

CHARGEMENTS DE PROGRAMMES PAR USB

Permet à l'utilisateur de charger les paramètres du programme et les options de l'utilisateur avec une clé USB ordinaire

APPLICATION DE PROGRAMMATION ACP

Permet à l'utilisateur de créer et de modifier des paramètres du programme ainsi que des options de l'utilisateur sur un ordinateur.

Pour obtenir des instructions détaillées, veuillez consulter : www.acpsolutions.com/oven-programming



Interruption du fonctionnement

Ouvrez la porte du four ou appuyez sur le clavier ARRÊT/RÉINITIALISATION pour interrompre le fonctionnement. L'écran continue d'afficher le compte à rebours du temps de cuisson. Fermez la porte et appuyez sur la touche DÉMARRER/OK pour continuer à faire fonctionner le four.



Annulation des erreurs

Si le four ne cuit pas, appuyez sur la touche ARRÊT/RÉINITIALISATION pour effacer l'affichage.
Si le four cuit, appuyez sur la touche ARRÊT/RÉINITIALISATION une fois pour arrêter le four, puis à nouveau pour effacer l'affichage.
Si la porte du four est ouverte et que le temps est affiché, fermez la porte du four et appuyez sur la touche ARRÊT/RÉINITIALISATION pour effacer l'affichage.

Touches de programmes prédéfinis du fonctionnement

En usine, ce four est préprogrammé avec plusieurs séquences de cuisson en mémoire. Pour réchauffer à l'aide d'un programme prédéfini, appuyez sur la ou les touche(s) numérique(s) du clavier. Le four commence à chauffer automatiquement.

- Ouvrir la porte du four, y placer les aliments et fermer la porte du four.
 - L'écran PRÊT s'affiche
 - Si aucune touche n'est appuyée dans les 60 secondes, ouvrez et fermez à nouveau la porte du four.
- Appuyer sur la (les) touche(s) numérique(s) désirée(s)
 - Cuisson à chiffre unique** : appuyez sur une seule touche (0-9)
 - Cuisson à deux chiffres** : appuyez sur deux touches, dans l'ordre, du nombre à deux chiffres pour la séquence de cuisson voulue (00-99)
 - Dossiers** : appuyez sur une touche pour ouvrir le dossier (0-9), puis sur une touche pour la séquence de cuisson voulue (0-9)

Remarque : Pour modifier l'option d'Entrée de chiffre, consultez la section Options de l'utilisateur dans ce manuel
- Le four fonctionne et le compte à rebours commence.
 - Le nom du programme et le compte à rebours du temps de cuisson sont affichés.
 - Si un temps de cuisson supplémentaire est requis, appuyez sur les touches prédéfinies avant ou après la fin du cycle de cuisson.
- À la fin du cycle de cuisson, le four émet un bip. Retirez délicatement les aliments du four.



X2 - CUISSON EN QUANTITÉ DOUBLE (EN OPTION)

Appuyer longuement sur la touche numérique « 5 » /X2 pour activer la fonction double quantité.

- « X2 » apparaît en haut au centre de l'écran lorsqu'il est activé.
- Appuyer sur la (les) touche(s) numérique(s) désirée(s).
- Le nom du programme et le compte à rebours du temps de cuisson sont affichés pour les deux quantités.



MENU A/B (CERTAINS MODÈLES)

Appuyer longuement sur la touche numérique « 6 » pour basculer entre les menus A et B.

PROGRAMMES PRÉDÉFINIS EN USINE

Menu A

TOUCHE	HEURE	PUISSANCE
1	10 s	100 %
2	20 s	
3	30 s	
4	45 s	
5	1 min	
6	1 min 30 s	
7	2 min	
8	3 min	
9	4 min	
0	5 min	

Les réglages d'usine peut varier selon le modèle

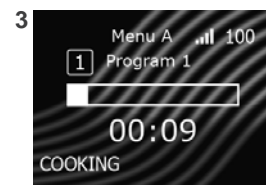
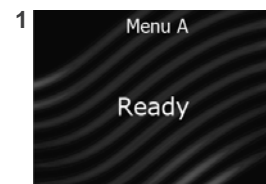

Invite de quantité (sélectionnez les modèles)

- Appuyer sur la (les) touche(s) numérique(s) désirée(s)
 - L'écran ENTRER LA QUANTITÉ s'affiche
- Entrez la quantité voulue avec les touches 1-9
 - Le nom du programme et le compte à rebours du temps de cuisson sont affichés.
 - La quantité est affichée dans le coin supérieur gauche.

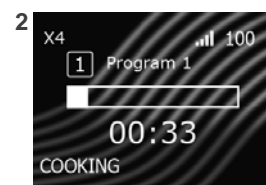
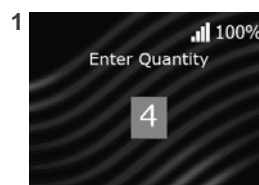

1

Mode de saisie manuelle de l'heure

Permet à l'utilisateur de réchauffer sans modifier les touches de programme prédéfini.
À partir de l'écran PRÊT ou PORTE OUVERTE :

- Ouvrez la porte du four, placez les aliments dans le four et fermez la porte
 - L'écran PRÊT s'affiche. Le ventilateur et la lumière se mettent en route
 - Si aucune touche n'est appuyée dans les 60 secondes, ouvrez et fermez à nouveau la porte du four
- Appuyez longuement sur la touche numérique « 1 »/SAISIE DE L'HEURE
 - L'écran CUISSON MANUELLE s'affiche
- Appuyez sur les touches numériques pour entrer le temps de cuisson souhaité
- Appuyez longuement sur la touche numérique « 2 » /NIVEAU DE PUISSANCE pour modifier le niveau de puissance.
 - Appuyez sur les touches numériques pour entrer le % de puissance micro-ondes (« 1 » =10 %, « 2 » = 20 %, etc.)
 - Pour un niveau de puissance de 100 %, appuyez longuement sur la touche numérique « 2 » /NIVEAU DE PUISSANCE
- Appuyez sur la touche DÉMARRER/OK pour commencer la cuisson
 - Le four fonctionne et le décompte du temps de cuisson s'affiche
- À la fin du cycle de cuisson, le four émet un bip. Retirez délicatement les aliments du four.

2

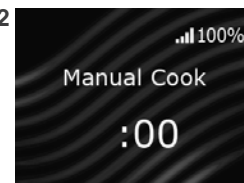

4

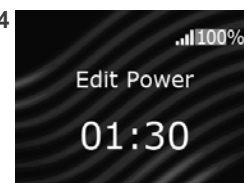

5

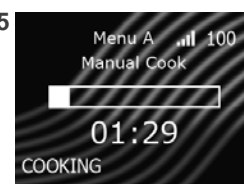

Saisie manuelle du temps de cuisson avec étapes multiples



Les étapes de cuisson permettent des cycles de cuisson consécutifs (étapes) sans interruption.

On peut saisir jusqu'à quatre cycles de cuisson différents.

- Suivez les étapes 1 à 4 du « Mode de saisie manuelle du temps de cuisson » pour saisir les paramètres de la première étape.
- Pour saisir les autres étapes de cuisson :** Appuyez longuement sur la touche numérique « 1 »/SAISIE DE L'HEURE
 - L'écran de saisie ÉTAPE DE CUISSON MANUELLE s'affiche
- Pour saisir le temps de cuisson de l'étape deux :** Appuyez sur la touche numérique « 2 »
 - Appuyez sur les touches numériques pour entrer le temps de cuisson
 - Appuyez sur la touche DÉMARRER/OK
- Pour saisir la puissance pour l'étape deux :** Appuyez sur la touche numérique « 6 »
 - Appuyez sur les touches numériques pour entrer le % de puissance micro-ondes (« 1 » =10 %, « 2 » = 20 %, etc.) Pour un niveau de puissance de 100 %, appuyez longuement sur la touche numérique « 2 » /NIVEAU DE PUISSANCE
 - Appuyez sur la touche DÉMARRER/OK
- Pour saisir les autres étapes de cuisson :** Répétez les étapes 3 et 4 pour chaque étape supplémentaire, en remplaçant les touches numériques correspondantes pour chaque étape.

Exemple : Pour la troisième étape, appuyez sur la touche numérique « 3 » pour modifier le temps de cuisson, et appuyez sur la touche numérique « 7 » pour modifier la puissance.
- Appuyez sur la touche DÉMARRER/OK pour commencer la cuisson

2



3-4

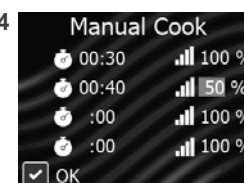

Écran de mode de programmation

Indique que le four est en mode de programmation. L'utilisateur peut appuyer sur les touches pour ouvrir les emplacements de la programmation et/ou des dossiers.

Remarque : Les écrans peuvent varier en fonction de l'option de l'utilisateur « Saisie du chiffre », et du réglage en usine « Menu A/B »

- (A) EMLACEMENTS DU PROGRAMME/DOSSIERS
Les chiffres représentent les séquences de cuisson programmées et les emplacements de mémoire disponibles. Les emplacements libres sont identifiés par « - Disponible. » Le premier emplacement disponible est mis en surbrillance. L'utilisateur peut appuyer sur les touches pour afficher et modifier les emplacements.
- (B) DISTINCTION DU MENU A/B (CERTAINS MODÈLES)
Affiche la section du menu actif. L'utilisateur peut appuyer longuement sur la touche numérique « 6 » pour basculer entre les menus A et B.
- (C) PAGES MULTIPLES
Les icônes du bouton Radio indiquent le numéro de la page. L'affichage passe automatiquement à la page suivante toutes les 2 secondes. L'utilisateur peut appuyer sur la touche DÉMARRER/OK pour basculer manuellement entre les pages.

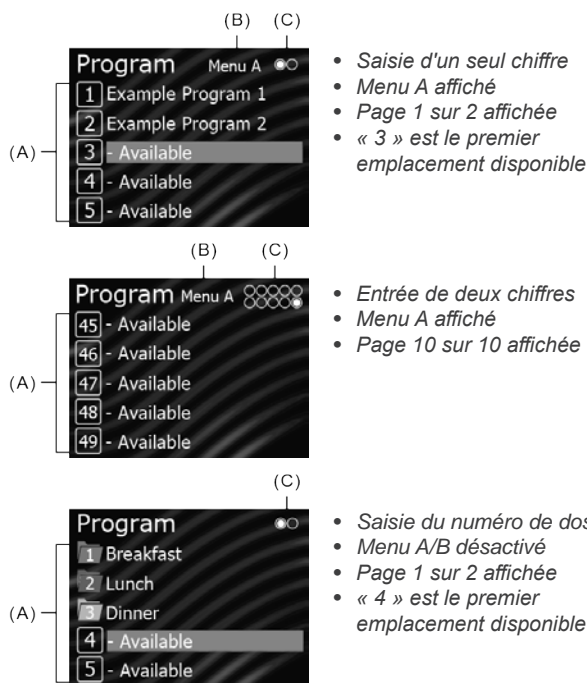

Écran de saisie du programme

S'affiche lors de l'ouverture d'un programme ou de l'emplacement d'un dossier.
L'emplacement stocké est représenté par le chiffre du coin supérieur droit de l'écran



- Saisie d'un seul chiffre
- Emplacement « 3 »
- Entrée de deux chiffres
- Emplacement « 12 »

Fonctions de la touche « Saisie du programme »

TOUCHE	FONCTION
1	Modifier le temps de cuisson - Étape 1
2	Modifier le temps de cuisson - Étape 2
3	Modifier le temps de cuisson - Étape 3
4	Modifier le temps de cuisson - Étape 4
5	Modifier le niveau de puissance - Étape 1
6	Modifier le niveau de puissance - Étape 2
7	Modifier le niveau de puissance - Étape 3
8	Modifier le niveau de puissance - Étape 4
9	Effacer le programme
0	Modifier le nom du programme
DÉMARRER	Enregistrer
ARRÊTER	Sortie

Modifier le nom de l'écran

S'affiche lors de la modification du nom du programme ou du dossier. L'utilisateur peut appuyer sur les touches numériques pour saisir un nom. Pour faire défiler les caractères disponibles, appuyez sur la même touche en moins d'une seconde.

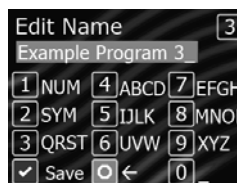

Fonctions de la touche « Modifier le nom »

TOUCHE	FONCTION DU TEXTE
1	1234567890
2	.,&!?'()/~@#\$\$%^*~+
3	QRSTqrst
4	ABCDabcd
5	IJLKijkl
6	UVWuvw
7	EFGHefgh
8	MNOPmnop
9	XYZxyz
0	(espace)
DÉMARRER	(enregistrer et sortir)
ARRÊTER	(retour)

3

Mode Programmation manuelle

Permet à l'utilisateur de modifier des programmes prédéfinis et/ou de créer de nouveaux programmes pour personnaliser la cuisson.

Remarque : La programmation manuelle doit être activée dans les options de l'utilisateur

À partir de l'écran PRÊT ou PORTE OUVERTE :

- Appuyez longuement sur la touche numérique « 3 »/ PROGRAMME
 - Le four affichera la liste des programmes prédéfinis et les emplacements disponibles
 - Le premier emplacement disponible sera mis en surbrillance. Si aucun emplacement n'est disponible, le premier programme prédéfini de la première page sera mis en surbrillance.
 - L'affichage passe automatiquement à la page suivante des emplacements de programme toutes les 2 secondes. Sélectionnez la touche DÉMARRER pour passer manuellement à la page suivante.
- Appuyez sur les touches numériques pour ouvrir l'emplacement de programme souhaité
 - L'écran SAISIE DU PROGRAMME s'affiche.
- Pour modifier le nom :** Appuyez sur la touche numérique « 0 »
 - L'écran MODIFIER LE NOM s'affiche
 - Appuyez sur les touches numériques pour entrer le nom du programme.
 - Appuyez sur la touche DÉMARRER/OK pour enregistrer et revenir à l'écran de saisie du programme.
- Pour modifier le temps de cuisson de la première étape :** Appuyez sur la touche numérique « 1 »
 - Appuyez sur les touches numériques pour entrer le temps de cuisson
 - Appuyez sur la touche DÉMARRER/OK pour enregistrer et revenir à l'écran de saisie du programme
- Pour modifier le niveau de puissance de la première étape :** Appuyez sur la touche numérique « 5 »
 - Appuyez sur les touches numériques pour entrer le % de puissance micro-ondes (« 1 » = 10 %, « 2 » = 20 %, etc.)
Pour un niveau de puissance de 100 %, appuyez longuement sur la touche numérique « 2 » /NIVEAU DE PUISSANCE
 - Appuyez sur la touche DÉMARRER/OK pour enregistrer et revenir à l'écran de saisie du programme
- Pour enregistrer et quitter le mode de programmation :** Appuyez sur la touche DÉMARRER/OK

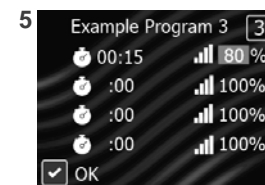
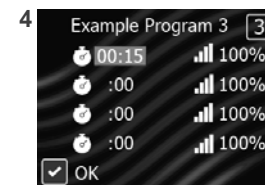
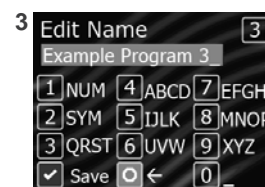
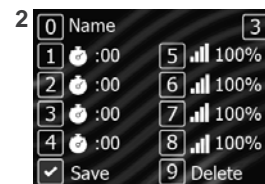
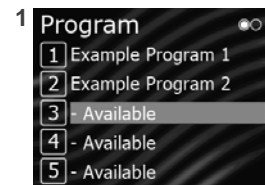

Programmation manuelle des étapes multiples

Les étapes de cuisson permettent des cycles de cuisson consécutifs (étapes) sans interruption.

On peut programmer jusqu'à quatre cycles de cuisson différents

- Suivez les étapes 1 à 5 du « Mode de programmation manuelle » ci-dessus.
- Répétez les étapes 4-5 pour chaque étape supplémentaire, en remplaçant les touches numériques correspondantes pour chaque étape.
Exemple : Pour l'étape deux, appuyez sur la touche numérique « 2 » pour modifier le temps de cuisson, puis appuyez sur la touche numérique « 6 » pour modifier le niveau de puissance.
- Pour enregistrer et quitter le mode de programmation :** Appuyez sur la touche DÉMARRER/OK

3

2

Programmation Quantité X2

Cette fonction permet d'ajouter un pourcentage prédéfini du temps de cuisson, appelé *facteur de cuisson*, à une séquence de cuisson. Le facteur de cuisson par défaut est de 80 %, sauf indication contraire.

MODIFIER LE FACTEUR DE CUISSON

À partir de l'écran PRÊT ou PORTE OUVERTE :

1. Appuyez longuement sur la touche numérique « 3 »/ PROGRAMME
2. Appuyez sur les touches numériques pour ouvrir l'emplacement de programme souhaité
 - L'écran SAISIE DU PROGRAMME s'affiche
3. Appuyez longuement sur la touche numérique « 2 »/ NIVEAU DE PUISSANCE
 - L'écran MODIFIER LE FACTEUR DE CUISSON s'affiche
 - Appuyez sur les touches numériques pour entrer le facteur de cuisson entre 10 et 100 %
 - Appuyez sur la touche DÉMARRER/OK pour enregistrer et revenir à l'écran de saisie du programme

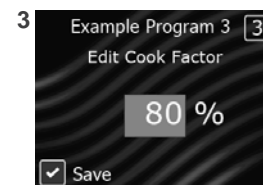

Programmation des dossiers (en option)

Remarque : Les dossiers doivent d'abord être activés dans les options de l'utilisateur > ENTRÉE DE CHIFFRES.

NAVIGUER DANS LES DOSSIERS

- **Pour ouvrir le dossier :** Appuyez sur la touche numérique pour ouvrir le dossier voulu
- **Pour sortir du dossier :** Appuyez sur la touche ARRÊT/RÉINITIALISATION

CRÉER DES DOSSIERS

Remarque : L'emplacement de la touche souhaitée doit être vide « - Disponible » avant de créer un dossier.

À partir de l'écran PRÊT ou PORTE OUVERTE :

1. Appuyez longuement sur la touche numérique « 3 »/ PROGRAMME
 - Le four affichera la liste des programmes prédéfinis et les emplacements disponibles
 - Le premier emplacement disponible sera mis en surbrillance. Si aucun emplacement n'est disponible, le premier programme prédéfini de la première page sera mis en surbrillance.
 - L'affichage passe automatiquement à la page suivante des emplacements de programme toutes les 2 secondes. Sélectionnez la touche DÉMARRER pour passer manuellement à la page suivante.
2. Appuyez sur une touche « - Disponible » de 0 à 9.
 - L'écran SAISIE DU PROGRAMME s'affiche
3. **Pour modifier le nom :** Appuyez sur la touche numérique « 0 » Appuyez sur les touches numériques pour saisir le nom. Appuyez sur la touche DÉMARRER/OK pour sauvegarder le nom.
4. **Pour enregistrer le dossier :** Appuyez sur la touche DÉMARRER/OK.

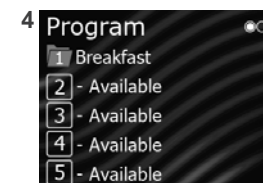
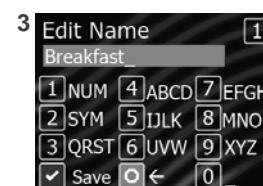
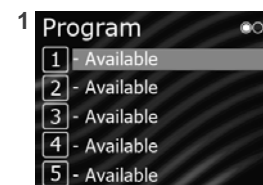

SUPPRIMER LES DOSSIERS

À partir de l'écran PRÊT ou PORTE OUVERTE :

1. Appuyez longuement sur la touche numérique « 3 »/ PROGRAMME pour entrer dans le mode de programmation.
2. Appuyez longuement sur la touche numérique correspondant au dossier pour l'effacer.
 - Le contenu d'un dossier effacé sera déplacé vers le niveau supérieur

Exportation du menu via une clé USB

Remarque : Avant de commencer, « code PIN » doit être activé dans les options de l'utilisateur

À partir de l'écran PRÊT ou PORTE OUVERTE :

1. Insérez la clé dans le port USB
2. Appuyez longuement sur la touche numérique « 4 »/OPTIONS DE L'UTILISATEUR
 - L'invite du code PIN s'affiche
3. Appuyez sur les touches 1-3-5-7-9 pour entrer dans le MODE SERVICE
4. Appuyez sur les touches numériques correspondantes pour sélectionner « Exporter vers USB »
 - L'écran EXPORTATION... s'affiche. Le four émet un bip une fois quand l'exportation est terminée
 - Les paramètres, les éléments de menu et les données d'utilisation du four seront chargés sur la clé USB
5. Appuyez sur la touche ARRÊT/RÉINITIALISATION pour sortir du MODE SERVICE. Retirez la clé USB

Importation du menu via une clé USB

Remarque : Le fichier du menu doit être au format .xml et doit être le seul fichier .xml de la clé USB. Le fichier du menu doit être enregistré au niveau supérieur (répertoire racine) de la clé USB et ne doit être placé dans aucun dossier.

À partir de l'écran PRÊT ou PORTE OUVERTE :

1. Insérez la clé dans le port USB
2. Appuyez longuement sur la touche numérique « 4 »/OPTIONS DE L'UTILISATEUR
 - Si vous y êtes invité, entrez le code PIN et appuyez sur la touche DÉMARRER/OK du pavé numérique
3. Appuyez sur la touche DÉMARRER/OK pour faire défiler les pages des options de l'utilisateur jusqu'à l'affichage de « Charger le fichier »
4. Appuyez sur les touches numériques correspondantes pour sélectionner « Charger le fichier »

Attention : Le chargement d'un nouveau fichier écrasera les éléments existants du four. Pour s'assurer que les éléments ne sont pas perdus, commencez par sauvegarder les fichiers en les exportant vers un lecteur USB.

 - L'écran IMPORTATION... s'affiche.
 - L'écran IMPORTATION TERMINÉE s'affiche une fois l'importation terminée
 - Les paramètres et éléments de menu sont désormais chargés dans le four et prêts à l'emploi.
5. Appuyez sur la touche ARRÊT/RÉINITIALISATION pour quitter OPTIONS DE L'UTILISATEUR. Retirez la clé USB



Application de programmation ACP

Pour des menus plus importants et plus complexes, cela peut être plus gérable pour créer et modifier des menus à l'aide de l'application de programmation ACP.

Pour obtenir des instructions détaillées, veuillez consulter :

www.acpsolutions.com/oven-programming/

Ouverture du menu dans l'application de programmation ACP

Remarque : Pour plus de détails, veuillez consulter les instructions de l'application de programmation ACP en ligne

1. Insérez la clé dans le port USB de l'ordinateur.
2. Ouvrez l'application de programmation ACP.
3. Sélectionnez « File » (Fichier), puis « Open » (Ouvrir). Naviguez jusqu'à la clé USB. Sélectionnez le fichier de menu (format.xml) et l'ouvrez

ACTIVER/DÉSACTIVER LE CODE PIN

À partir de l'écran PRÊT ou PORTE OUVERTE :

1. Appuyez longuement sur la touche numérique « 4 »/OPTIONS DE L'UTILISATEUR
 - Si vous y êtes invité, entrez le code PIN et appuyez sur la touche DÉMARRER/OK du pavé numérique
2. Appuyez sur la touche DÉMARRER/OK pour faire défiler les pages des options de l'utilisateur jusqu'à l'apparition du « code PIN ».
3. Appuyez sur les touches numériques correspondantes pour ouvrir les options du « code PIN »
4. Pour modifier le réglage, appuyez sur la touche numérique correspondante
5. Appuyez sur la touche ARRÊT/RÉINITIALISATION pour quitter le menu Options utilisateur

Mise à jour du Firmware

7

Remarque : Les fichiers du Firmware doivent être chargés sur clé USB. Ils doivent être sauvegardés dans le répertoire racine de la clé USB, et ne peuvent être placés dans aucun dossier.

1. À partir de l'écran PRÊT, appuyez longuement sur la touche numérique « 7 ».
 - L'invite du code PIN s'affiche
2. Appuyez sur les touches 1-3-5-7-9 pour entrer dans le MODE SERVICE
3. Appuyez longuement sur la touche numérique « 7 ».
 - L'écran de mise à jour du firmware s'affiche
4. Insérez la clé dans le port USB
5. Appuyez sur la touche DÉMARRER/OK pour commencer la mise à jour

Dépannage :

Si le firmware ne se charge pas : appuyez longuement sur la touche ARRÊT/RÉINITIALISATION pendant le branchement du four.

STYLE 1 Options de l'utilisateur

Il y a plusieurs options que vous pouvez modifier pour personnaliser le fonctionnement du four pour votre entreprise. Les options sont indiquées ci-dessous. Le **réglage d'usine est affiché en gras**.

4 Accéder et modifier les options de l'utilisateur

À partir de l'écran PRÊT ou PORTE OUVERTE

- Appuyer longuement sur la touche numéro « 4 » / OPTIONS UTILISATEUR.
Si vous y êtes invité, entrez le code PIN et appuyez sur la touche DÉMARRER/OK du pavé numérique
 - L'écran OPTIONS UTILISATEUR s'affiche
- Appuyez sur la touche DÉMARRER/OK pour faire défiler les pages des options utilisateur
- Pour accéder à une option utilisateur individuelle, appuyez sur la touche numérique correspondante
 - Pour modifier le réglage, appuyez sur la touche numérique correspondante
 - Pour revenir au menu Options utilisateur, appuyez sur DÉMARRER ou ARRÊT/ RÉINITIALISATION Appuyez sur la touche ARRÊT/ RÉINITIALISATION pour quitter le menu Options utilisateur

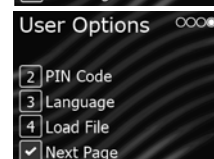
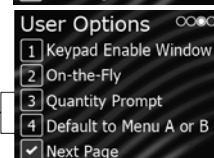
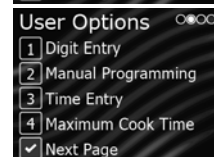
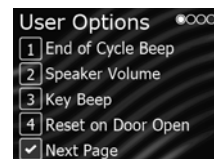

STANDARD PAR DÉFAUT PAR MODÈLE (RÉGLAGES D'USINE EN GRAS)

Les réglages d'usine peuvent varier selon le modèle

RÉGLAGES	OPTIONS AFFICHÉES	DESCRIPTION
Bip de fin de cycle	3 secondes Continu Éclatement	Bip continu de 3 secondes Bip continu jusqu'à l'ouverture de la porte 5 bips sonores jusqu'à l'ouverture de la porte
Volume du haut-parleur	Faible Moyen Élevé	Règle le volume sur faible Règle le volume sur moyen Règle le volume sur élevé
Signal sonore	Marche Arrêt	Permet l'émission de bips sonores lorsque la touche est enfoncée Empêche l'émission de bips lorsque le clavier est enfoncé
Réinitialisation à l'ouverture de la porte	Arrêter le cycle de cuisson Mettre le cycle de cuisson en pause	Désactive le chronométrage du temps de chauffage après l'ouverture de la porte pendant le cycle. Permet au four de reprendre le compte à rebours du temps de chauffage après l'ouverture de la porte pendant le cycle
Entrée de chiffres	À un chiffre À deux chiffres Dossiers	Permet 10 (0-9) options préprogrammées Permet 100 (00-99) options préprogrammées Permet 10 dossiers (0-9), chacun avec 10 options préprogrammées
Programmation manuelle	Marche Arrêt	Permet l'utilisation de la saisie manuelle des temps et de touches préprogrammées Permet l'utilisation de pavés numériques préprogrammés uniquement
Entrée des données temporelles	Marche Arrêt	Saisie manuelle des temps/cuisson autorisée Saisie manuelle des temps/cuisson non autorisée
Durée de cuisson maximale	10 minutes 60 minutes	Permet 10 minutes de temps de chauffage Permet 60 minutes de temps de chauffage
Fenêtre d'activation du clavier	15 secondes 30 secondes 1 minute 2 minutes	15 secondes après l'ouverture de la porte du four, le clavier est désactivé 30 secondes après l'ouverture de la porte du four, le clavier est désactivé 1 minute après l'ouverture de la porte du four, le clavier est désactivé 2 minutes après l'ouverture de la porte du four, le clavier est désactivé
À la volée	Marche Arrêt	Permet d'appuyer sur des touches supplémentaires pour ajouter ou modifier le temps au milieu d'un cycle de cuisson Empêche d'appuyer sur des touches supplémentaires pendant un cycle de cuisson
Invite de quantité*	Marche Arrêt	Invite l'utilisateur à multiplier la quantité de portions (1-9) lors de la sélection d'un programme prédéfini Permet à l'utilisateur de cuire des portions individuelles et/ou d'utiliser la fonction multiplicateur de quantité X2
Menu par défaut A ou B*	Menu A Menu B	Menu A affiché par défaut Menu B affiché par défaut
Code PIN	Arrêt Marche Définir le code PIN	Code PIN non requis pour accéder aux options utilisateur Code PIN requis pour accéder aux options utilisateur Code PIN requis. Créer un nouveau code PIN à 4 chiffres
Langue	Bengali, Chinois (mandarin), Danois, Néerlandais, Anglais, Philippin, Français , Allemand, Grec, Hindi, Italien, Japonais, Coréen, Laotien, Norvégien, Polonais, Portugais, Roumain, Russe, Espagnol, Suédois, Thaï, Ukrainien, Vietnamien	
Charger le fichier	N/A	Détecte la clé USB et importe le fichier de menu au format .xml

* Disponible sur certains modèles uniquement (s'affiche dans le menu Options utilisateur uniquement si l'option d'usine est activée)

STYLE 2

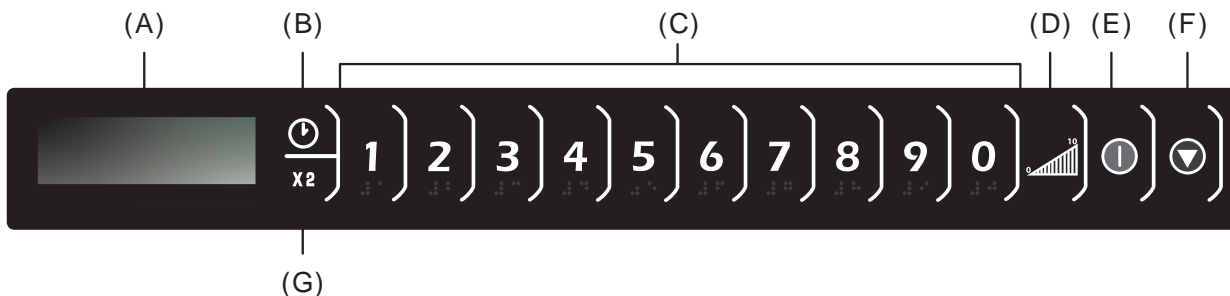

STYLE 3

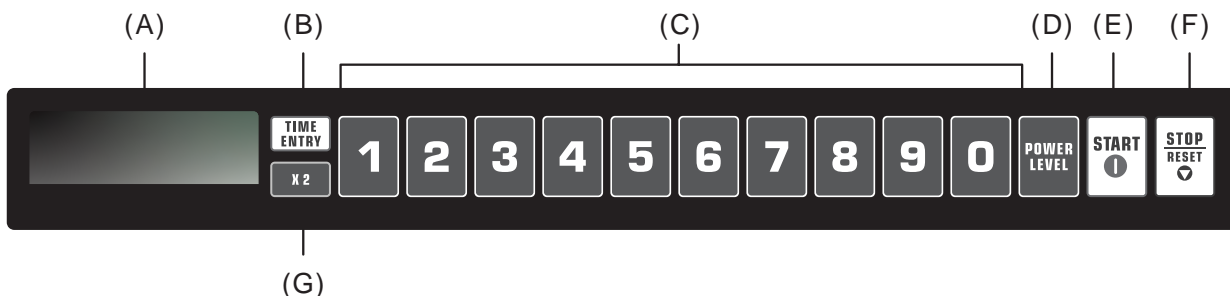

Caractéristiques du panneau de commande

- (A) **AFFICHAGE (CERTAINS MODÈLES)**
Certains éléments affichés peuvent être vus mais ne s'allumeront pas.
- (B) **TOUCHE D'ENTRÉE DE TEMPS**
Permet d'entrer le temps de cuisson pour la saisie ou la programmation manuelle.
- (C) **PAVÉ NUMÉRIQUE**
Permet de démarrer des programmes de cuisson ou d'entrer les temps et les niveaux de puissance pour la cuisson « Saisie manuelle de l'heure »
- (D) **TOUCHE NIVEAU DE PUISSANCE**
Permet de régler le niveau de puissance des micro-ondes entre 0 % et 100 % par incréments de 10 % (1 = 10 % de puissance, 2 = 20 %, 3 = 30 %, etc.). Le niveau de puissance peut être diminué pour les aliments nécessitant une cuisson plus lente et plus uniforme. Si le temps de cuisson est défini et que la touche DÉMARRER est enfoncée, le four cuit à 100 % de puissance. Lors de la programmation, pour réinitialiser le niveau de puissance à 100 %, appuyez sur la touche NIVEAU DE PUISSANCE.
- (E) **TOUCHE DÉMARRER**
Démarré la cuisson avec saisie manuelle de l'heure ou redémarre un cycle de cuisson interrompu. Lors de la programmation, utilisez cette fonction pour gagner du temps et du niveau de puissance, et pour passer à l'option utilisateur suivante.
- (F) **TOUCHE ARRÊT/RÉINITIALISATION**
Utilisez pour sortir du mode de programmation et arrêter la cuisson pendant le cycle de cuisson.
- (G) **TOUCHE QUANTITÉ X2**
Augmente le temps de cuisson prédéfini d'un pourcentage du temps de cuisson d'origine, également connu sous le nom de facteur de cuisson. Utilisée pour la cuisson de portions multiples d'aliments.

Fonctionnalités de programmation

ÉTAPES DE CUISSON

Permet d'utiliser jusqu'à quatre cycles de cuisson différents ou étapes consécutives, sans intervention répétée de l'utilisateur. Par exemple, les étapes de cuisson peuvent être réglée pour décongeler les aliments au départ, puis faire cuire et ensuite garder les aliments au chaud jusqu'au moment de servir.

OPTIONS DE L'UTILISATEUR

Permet à l'utilisateur de personnaliser les différents paramètres du four. Consultez la section « Options de l'utilisateur » du manuel pour de plus amples détails.

SAISIE MANUELLE DU TEMPS

Permet à l'utilisateur de réchauffer sans modifier les touches de programme prédéfini.

TOUCHES DE PROGRAMME PRÉDÉFINI (ENTRÉE DE CHIFFRES)

Le four peut mémoriser 10 ou 100 programmes de cuisson.

A. Cuisson à chiffre unique

En usine, le four est programmé pour enregistrer 10 programmes de cuisson. Chaque touche démarre un programme de cuisson.

B. Cuisson à touche à deux chiffres

La commande du four peut être modifiée pour enregistrer jusqu'à 100 programmes de cuisson. Chaque saisie se verra attribuer un numéro à deux chiffres, par exemple 01, 05 ou 20. Pendant l'utilisation de la programmation par touche double, deux touches doivent être appuyées pour démarrer le cycle de cuisson. Pour paramétrer la commande sur 100 programmes de cuisson, consultez la section « Options de l'utilisateur » de ce manuel.

Affichages de cuisson

STYLE 2	STYLE 3	DESCRIPTION
READY	READY	Affiche le moment où la commande du four accepte les saisies
00:00	00:00	Affiche le temps de cuisson. Si les étapes de cuisson sont programmées, le temps de cuisson total est affiché
% MW POWER	COOK LEVEL	S'affiche pendant le fonctionnement du four pour indiquer le pourcentage de puissance des micro-ondes. <ul style="list-style-type: none"> • Style 2 : Le % MW de puissance s'affiche comme un nombre de 10 à 90 par intervalles de 10. Si aucun nombre n'est affiché, le four cuit à pleine puissance. • Style 3 : Le niveau de cuisson est affiché ci-dessus par un chiffre de 1 à 9. (1 = 10 %, 2 = 20 %, 3 = 30 %, etc.) Si aucun nombre est affiché, le four cuit à pleine puissance.
COOKING	POWER	S'affiche quand le four génère de l'énergie micro-ondes pendant un cycle de cuisson.

Affichages de programmation

STYLE 2	STYLE 3	DESCRIPTION
PROGRAM	PROGRAM	S'affiche lors de l'entrée en mode de programmation.
PD-	P:0	S'affiche lorsque le four entre en mode de programmation de la mémoire à un chiffre uniquement.
P--	P:	S'affiche lorsque le four entre en mode de programmation de la mémoire à deux chiffres. Deux touches doivent être appuyées pour entrer dans un programme.
OPTIONS	OP:--	S'affiche quand le four est en mode option de l'utilisateur. Les options de l'utilisateur peuvent alors être paramétrées ou définies.
CF:0-	CF:	S'affiche avec un facteur de cuisson numérique quand la touche X2 est appuyée. Le facteur de cuisson est le pourcentage par lequel le temps de cuisson augmente lors de l'utilisation de la touche X2 pour cuire des portions multiples. (1 = 10 %, 2 = 20 %, 3 = 30 %, etc.)
STAGE-	P:--1	Les chiffres (1 à 4) indiquent l'étape programmée. <ul style="list-style-type: none"> • Style 2 : Le numéro d'étape est affiché au-dessus du temps de cuisson. • Style 3 : Le numéro d'étape s'affiche brièvement lors de la programmation d'une étape de cuisson spécifique.

Interruption du fonctionnement

Quand le four est en marche, ouvrez sa porte ou appuyez sur la touche ARRÊT/RÉINITIALISATION pour interrompre le fonctionnement. L'affichage indique le temps de cuisson restant. Fermez la porte et appuyez sur la touche DÉMARRER pour continuer à faire fonctionner le four.

Annulation des erreurs

Si le four ne cuit pas, appuyez sur la touche ARRÊT/RÉINITIALISATION pour effacer l'affichage. Si le four cuit, appuyez sur la touche ARRÊT/RÉINITIALISATION une fois pour l'arrêter, puis à nouveau pour effacer l'affichage. Si la porte du four est ouverte et que le temps est affiché, fermez-la et appuyez sur la touche ARRÊT/RÉINITIALISATION pour effacer l'affichage.

Programmes prédéfinis en usine

Toutes les touches préprogrammées sont paramétrées à pleine puissance au moment de la livraison (100 %).

TOUCHE	HEURE	TOUCHE	HEURE
1	10 s	6	1 min 30 s
2	20 s	7	2 min
3	30 s	8	3 min
4	45 s	9	4 min
5	1 min	0	5 min

Remarque : Les réglages d'usine peut varier selon le modèle

Touches de programmes prédéfinis du fonctionnement

En usine, ce four est préprogrammé avec plusieurs séquences de cuisson en mémoire.

Remarque : Pour modifier l'option d'entrée de chiffre simple ou double, consultez la section « Options de l'utilisateur » dans ce manuel.

- Ouvrez la porte du four et placez les aliments dans celui-ci. Fermez la porte.
 - L'affichage indique « PRÊT »
- Sélectionnez les touches pour la séquence de cuisson préprogrammée voulue.
 - **Cuisson à chiffre unique** : appuyez sur une touche (0-9)
 - **Cuisson à deux chiffres** : appuyez sur deux touches, dans l'ordre du nombre à deux chiffres pour la séquence de cuisson voulue. (00-99)
- Le four démarre la cuisson et affiche le temps de cuisson restant.
- Si un temps de cuisson supplémentaire est requis, appuyez sur les touches de programme prédéfini avant ou après la fin du cycle de cuisson.
- À la fin du cycle de cuisson, le four émet un bip. Retirez délicatement les aliments du four.

Saisie manuelle du temps

Permet à l'utilisateur de réchauffer sans modifier les touches de programme prédéfini.

- Ouvrez la porte du four et placez les aliments dans celui-ci. Fermez la porte.
 - L'affichage indique « PRÊT »
- Appuyez sur la touche ENTRÉE DE TEMPS
 - L'affichage indique « 00:00 » et « PRÊT »
- Appuyez sur les touches numériques pour entrer le temps de cuisson souhaité.
 - Si aucune touche n'est appuyée dans les 60 secondes, ouvrez et fermez à nouveau la porte du four.
- Appuyez sur la touche NIVEAU DE PUISSANCE pour sélectionner le niveau de puissance. Appuyez sur une touche numérique pour régler le niveau de puissance, ou appuyez sur la touche NIVEAU DE PUISSANCE à nouveau pour réinitialiser à 100 %.
 - Style 2** : L'affichage indique « % MW DE PUISSANCE » et le niveau de puissance actuel s'il est différent de 100 % de puissance.
 - Style 3** : L'affichage indique « NIVEAU DE CUISSON » et le niveau de puissance actuel s'il est différent de 100 % de puissance.
- Pour saisir les autres étapes de cuisson** : Répétez les étapes 2 à 4 pour chaque étape de cuisson supplémentaire.
 - On peut programmer jusqu'à quatre étapes différentes.
- Appuyez sur la touche DÉMARRER pour commencer la cuisson

Touche Quantité X2

Pour augmenter le temps de cuisson quand on cuit plus d'une portion.

- Ouvrez la porte du four et placez les aliments dans celui-ci. Fermez la porte.
 - L'affichage indique « PRÊT »
- Appuyez sur la touche X2.
 - Le temps ajouté est un pourcentage du temps de cuisson prédéfini à l'origine.
 - Le pourcentage peut être modifié. Consultez la section Programmation de ce manuel.
- Appuyez sur la touche préprogrammé voulue.
- Le four démarre la cuisson et affiche le temps de cuisson restant.

Mode de programmation

Permet à l'utilisateur d'assigner des temps de cuisson, des niveaux de puissance et des étapes de cuisson aux touches numériques.

- Ouvrez la porte du four et appuyez pendant 5 secondes sur la touche numérique « 1 ». Le four émet un bip.
 - Style 2** : L'affichage indique « PROGRAMME »
 - Style 3** : L'affichage indique « P:0 »

Remarque : Si la touche ARRÊT/RÉINITIALISATION est appuyée avant que la fin de la programmation, les modifications sont supprimées et le micro-ondes sort du mode de programmation.
- Sélectionnez les touches pour modifier ou revoir la séquence du programme de cuisson.
 - Cuisson à chiffre unique** : appuyez sur une touche (0-9)
 - Cuisson à deux chiffres** : appuyez sur deux touches, dans l'ordre du nombre à deux chiffres pour la séquence de cuisson voulue. (00-99)
- Appuyez sur les touches numériques pour entrer le temps de cuisson souhaité.
- Appuyez sur la touche NIVEAU DE PUISSANCE pour sélectionner le niveau de puissance. Appuyez sur une touche numérique pour régler le niveau de puissance, ou appuyez sur la touche NIVEAU DE PUISSANCE à nouveau pour réinitialiser à 100 %.
 - Style 2** : L'affichage indique « % MW DE PUISSANCE » et le niveau de puissance actuel s'il est différent de 100 % de puissance.
 - Style 3** : L'affichage indique « NIVEAU DE CUISSON » et le niveau de puissance actuel s'il est différent de 100 % de puissance.
- Pour ajouter des étapes supplémentaires de cuisson** : Appuyez sur la touche SAISIE DU TEMPS. Répétez ensuite les étapes 3 à 4 pour chaque étape de cuisson supplémentaire.
 - On peut programmer jusqu'à quatre étapes différentes.
- Pour sauvegarder le programme de cuisson** : Appuyez sur la touche DÉMARRER
- Pour sortir du mode de programmation** : Appuyez sur la touche ARRÊT/RÉINITIALISATION ou fermez la porte du four.

Programmation Quantité X2

Cette fonction permet d'ajouter un pourcentage prédéfini du temps de cuisson de départ, appelé facteur de cuisson, à une séquence de cuisson.

POUR MODIFIER LE FACTEUR DE CUISSON :

- Ouvrez la porte du four et appuyez pendant 5 secondes sur la touche numérique « 1 ». Le four émet un bip.
- Sélectionnez les touches pour le reprogrammer.
- Appuyez sur la touche X2.
- Appuyez sur une touche numérique pour modifier le facteur de cuisson.

Exemples :

 - La touche 5 modifiera le facteur de cuisson à 50 %.
 - La touche 3 modifiera le facteur de cuisson à 30 %.
- Appuyez sur la touche DÉMARRER pour sauvegarder les modifications.

Modification des options de l'utilisateur

Cela permet à l'utilisateur de personnaliser les différents paramètres du four. Des options telles que la programmation de touche à un ou deux chiffres, le volume du bip et le temps de cuisson maximum peuvent être modifiées selon les préférences individuelles.

- Ouvrez la porte du four et appuyez pendant 5 secondes sur la touche numérique « 2 ». Le four émet un bip.
 - Style 2** : L'affichage indique « OPTIONS »
 - Style 3** : L'affichage indique « OP : »

Remarque : Si la touche ARRÊT/RÉINITIALISATION est appuyée avant que la fin de la programmation, les modifications sont supprimées et le micro-ondes sort du mode de programmation.
- Appuyez sur n'importe quelle touche numérique pour entrer les options correspondantes comme indiquées dans le tableau ci-dessous.
- Pour faire une modification, répétez en appuyant sur la touche numérique jusqu'à ce que le réglage désiré soit atteint.
 - Chaque fois que la touche est appuyée, l'option change.
 - Associez le code affiché avec celui de l'option voulue.
- Appuyez sur la touche DÉMARRER pour enregistrer le paramètre sélectionné.
- Pour quitter le mode Option de l'utilisateur, appuyez sur la touche ARRÊT/RÉINITIALISATION et fermez la porte.

TOUCHE	AFFICHAGE	OPTIONS (PARAMÈTRES D'USINE EN GRAS)
1 Bip de fin de cycle	OP:10 OP:11 OP:12	Bip continu de 3 secondes Bip continu jusqu'à l'ouverture de la porte 5 bips sonores jusqu'à l'ouverture de la porte
2 Volume du haut-parleur	OP:20 OP:21 OP:22 OP:23	Élimine le bip Règle le volume sur faible Règle le volume sur moyen Règle le volume sur élevé
3 Signal sonore	OP:30 OP:31	Empêche l'émission de bips lorsque le clavier est enfoncé Permet l'émission de bips sonores lorsque le clavier est enfoncé
4 Clavier Activer Fenêtre	OP:40 OP:41 OP:42 OP:43	15 secondes après l'ouverture de la porte du four, le clavier est désactivé 30 secondes après l'ouverture de la porte du four, le clavier est désactivé 1 minute après l'ouverture de la porte du four, le clavier est désactivé 2 minutes après l'ouverture de la porte du four, le clavier est désactivé
5 Ajouter du temps pendant le chauffage	OP:50 OP:51	Empêche d'ajouter du temps de chauffage pendant que le four chauffe Permet de modifier le temps de chauffage pendant que le four chauffe lorsqu'une touche de mémoire est appuyée
6* Réinitialisation de l'ouverture de porte	OP:60 OP:61	Permet au four de reprendre le compte à rebours du temps de chauffage après l'ouverture de la porte pendant le cycle Désactive le chronométrage du temps de chauffage après l'ouverture de la porte pendant le cycle.
7* Temps de chauffage maximum	OP:70 OP:71	Permet 60 minutes de temps de chauffage Permet 10 minutes de temps de chauffage
8 Fonctionnement manuel	OP:80 OP:81	Permet l'utilisation de touches numériques préprogrammées uniquement Permet la saisie manuelle des temps et l'utilisation de touches préprogrammées
9 Fonctionnement à deux chiffres	OP:90 OP:91	Permet 10 (0-9) touches préprogrammées (cuisson en une seule touche) Permet 100 (00-99) touches préprogrammées (cuisson à double touche)
0 Message « Nettoyer les filtres »	OP:00 OP:01 OP:02 OP:03	Ne pas afficher le message Affichage du message pendant 24 heures tous les 7 jours Affichage du message pendant 24 heures tous les 30 jours Affichage du message pendant 24 heures tous les 90 jours

*Les réglages d'usine peuvent varier selon le modèle

Instructions de cuisson

Conseils pour la cuisson à la vapeur :

1. Récipients de cuisson

a. Toujours réchauffer ou cuire les aliments dans des contenants couverts pour obtenir :

- La rétention de la vapeur pour une cuisson efficace et pour garder les aliments humides
- Des résultats de cuisson et des températures uniformes
- Un intérieur de four plus propre et la prévention des éclaboussures d'aliments

b. La céramique, le papier, la porcelaine, le polystyrène, le verre et le plastique sont des matériaux adaptés aux fours à micro-ondes.

Une casserole ambrée résistante aux températures élevées est recommandée pour TOUS les produits, en particulier ceux à forte teneur en gras ou en sucre, car ces ingrédients chauffent très rapidement.

2. Température des aliments

a. Pour atteindre une température de service obligatoire, les aliments congelés nécessitent un temps de cuisson plus long que les aliments réfrigérés.

b. Produits réfrigérés :

- Les produits stockés à 4° C (40° F) au réfrigérateur doivent être recouverts quand ils sont réchauffés à l'exception des pains, pâtisseries ou tout autre produit avec une couche panée, qui doivent être chauffés à découvert pour éviter qu'ils ne ramollissent.

c. Produits à température ambiante :

- Les aliments conservés à température ambiante, tels que les conserves ou les légumes, nécessiteront moins de temps à chauffer que les aliments réfrigérés.

d. Les aliments préparés de façon conventionnelle doivent être légèrement pas assez cuits pour éviter une surcuisson lorsqu'ils sont réchauffés à la vapeur au micro-ondes.

e. Une fois le cycle de cuisson à la vapeur terminé, la température interne des aliments continue d'augmenter légèrement en raison de la présence de vapeur.

3. Structure des aliments

a. Les aliments riches en matières grasses, en sucre, en sel et en humidité attirent et absorbent rapidement l'énergie des micro-ondes, ce qui réduit le temps de cuisson.

b. Les aliments riches en protéines ou en fibres nécessitent un temps de cuisson plus long, en raison d'une absorption plus lente de l'énergie des micro-ondes.

4. Quantité

a. Au fur et à mesure que la masse des aliments augmente, le temps de cuisson nécessaire augmente également.

Se référer et se conformer à toutes les directives du Code alimentaire de l'USDA/FDA lors de la cuisson ou du chauffage des aliments.

Entretien et nettoyage

L'énergie des micro-ondes est attirée par n'importe quelle source d'aliments dans le four. Les éclaboussures ou les déversements d'aliments peuvent affecter la performance de chauffage, et peuvent aussi endommager le four. Pour éviter d'endommager le four, gardez le four à micro-ondes propre et enlevez tous les débris alimentaires.

Suivez les recommandations ci-dessous pour assurer l'entretien adéquat du four.

AVERTISSEMENT : LE NON-RESPECT DES INSTRUCTIONS DE NETTOYAGE DU FOUR APPROUVÉES PEUT ANNULER LA GARANTIE DE VOTRE FOUR

⚠ Ne PAS utiliser de nettoyants abrasifs ou contenant de l'ammoniaque, des agrumes, des phosphates, du chlore, du sodium ou de l'hydroxyde de potassium (soude caustique). L'utilisation de produits de nettoyage corrosifs, ou qui contiennent de l'ammoniaque, d'agrumes, des phosphates, du chlore, de l'hydroxyde de sodium ou de potassium (soude caustique) peut endommager des pièces importantes du four. L'utilisation de produits de nettoyage non approuvés annulera la garantie.

⚠ Ne jamais verser d'eau dans le fond du four à micro-ondes.

⚠ Ne PAS utiliser de système de nettoyage à jet d'eau sous pression.

⚠ Ne PAS faire fonctionner le four sans le blindage d'antenne et le filtre à air en place.

⚠ Ne jamais allumer ou faire fonctionner le four pendant la procédure de nettoyage. Toujours débrancher le four avant le nettoyage.

⚠ ATTENTION

Pour éviter tout risque de choc électrique pouvant entraîner des blessures graves ou la mort, débranchez le cordon d'alimentation ou ouvrez le disjoncteur du four avant de le nettoyer.

Portez des gants et des lunettes de protection lors du nettoyage du four.

Si le four n'est pas maintenu dans un état de propreté, cela pourrait conduire à une détérioration de la surface pouvant nuire à la durée de vie de l'appareil et présenter un danger.

Entretien et nettoyage quotidien

INTÉRIEUR, EXTÉRIEUR ET PORTE

1. Débranchez le four 
2. Enlevez tous les débris alimentaires
3. Nettoyez le four à micro-ondes avec un détergent doux dans de l'eau chaude avec une éponge ou un chiffon doux. Essuyez avec une éponge ou un chiffon pour enlever l'excès d'eau avant d'essuyer l'équipement.
4. Si vous le désirez, faites bouillir une tasse d'eau dans le four à micro-ondes pour ramollir la saleté avant de nettoyer.



PANNEAU DE COMMANDE

5. Ouvrez la porte du four pour désactiver sa minuterie.
6. Nettoyez avec un détergent doux dans de l'eau chaude avec une éponge ou un chiffon doux. Essuyez avec une éponge ou un chiffon pour enlever l'excès d'eau avant d'essuyer l'équipement.

BLINDAGE D'ANTENNE/CONTRE LES ÉCLABOUSSURES

Le blindage d'antenne (ou blindage contre les éclaboussures et la graisse) est un élément essentiel de la conception du four.

Nettoyez le blindage en place pour empêcher les éclaboussures et débris d'aliments de s'accumuler sur le plafond du four

7. Débranchez le four 
8. Nettoyez le blindage d'antenne avec un détergent doux dans de l'eau chaude avec une éponge ou un chiffon doux. Essuyez avec une éponge ou un chiffon pour enlever l'excès d'eau avant d'essuyer l'équipement.
9. POUR LES DÉBRIS TENACES, il peut être nécessaire de retirer le blindage d'antenne pour un nettoyage plus profond.
 - a. Débranchez le four  pour empêcher l'antenne de tourner
 - b. Retirez le blindage d'antenne
 - Appuyez sur les 2 languettes avant et tirez vers le bas
 - Retirez le blindage en l'inclinant à un angle de 45 degrés
 - c. Nettoyez le blindage à l'eau tiède avec un détergent doux. Rincez à l'eau.
 - d. Séchez soigneusement
 - e. Réinstallez le blindage
 - Positionnez le blindage avec « Ce côté vers le haut. » vers le haut et lisible
 - Insérez le blindage dans la cavité à un angle
 - Insérez les 2 goupilles arrière, puis poussez l'avant vers le haut en position
 - f. Vérifiez que l'installation est correcte
 - Après le montage, les 4 broches doivent être insérées dans les trous.
 - Avec un doigt, tirez vers le bas sur la protection pour vous assurer que toutes les broches sont engagées dans les trous des cavités et que la protection est solidement installée.
 - g. Rétablissez l'alimentation du four.

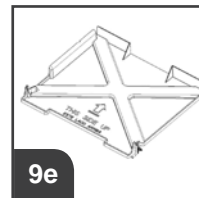
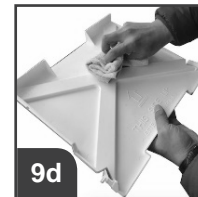
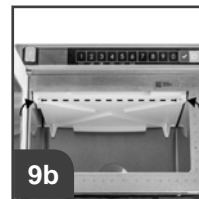

Entretien et nettoyage (suite)

Voir la page précédente pour des recommandations détaillées sur l'entretien et le nettoyage quotidien.

Entretien et nettoyage hebdomadaire

FILTRES À AIR

Le filtre se trouve sous la porte du four. Nettoyez le filtre d'entrée d'air chaque semaine pour assurer un débit d'air adéquat.

⚠ IMPORTANT : Pour éviter de surchauffer et d'endommager le four, nettoyez régulièrement le filtre à air.

⚠ ATTENTION : NE PAS utiliser le four sans les filtres en place.

1. Débranchez le four. 
2. Saisissez les languettes du filtre et tirez-les vers l'avant. Le filtre se détache des clips de retenue.
3. Lavez le filtre avec de l'eau chaude et un détergent doux. Rincez et séchez soigneusement.
4. Pour le réinstaller, placez le bas du filtre dans les clips et poussez le haut du filtre en position.



Retirez le filtre à air pour le nettoyer



Évents d'évacuation d'air

Entretien et nettoyage mensuel

ÉVÉNEMENTS D'ÉVACUATION D'AIR

Vérifiez mensuellement s'il y a une accumulation de vapeurs de cuisson le long des grilles d'aspiration et d'évacuation au fond et l'arrière du four. Nettoyez les événements d'aération avec un chiffon humide pour assurer une bonne circulation de l'air. Séchez soigneusement.

Avant d'appeler le service client

Enregistrez toutes les inspections et les réparations pour une référence future.

ATTENTION

Afin d'éviter un choc électrique pouvant entraîner des blessures graves ou la mort, n'enlevez jamais le boîtier extérieur. Seul un technicien agréé doit enlever le boîtier extérieur.

SYMPTÔME	CAUSE POSSIBLE
Le ventilateur de four fonctionne et la lumière reste allumée après la fin du cycle de cuisson	Le ventilateur refroidit les composants du four. Il est normal que le ventilateur fonctionne pendant 60 secondes
Le ventilateur de four fonctionne pendant que le four ne cuit pas	Fonctionnement normal
Le four ne fonctionne pas	Vérifiez que le four est branché. Vérifiez le fusible ou le disjoncteur. Confirmez que le four est branché sur un circuit dédié. Confirmez que le four est sur un circuit mis à la terre et polarisé. Contactez un électricien pour confirmer.
Si le four n'accepte pas les saisies lorsque l'on appuie sur une touche	Ouvrez et fermez la porte du four. Appuyez à nouveau sur la touche.
En cas de dysfonctionnement du four	Débranchez le four, attendez 1 minute et rebranchez-le.
Le four fonctionne par intermittence	Vérifiez les filtres à air et la zone d'aération pour voir s'il n'y a pas d'obstructions
Le four fonctionne, mais ne chauffe pas les aliments	Mettez une tasse d'eau froide dans le four. Chauffez pendant une minute. Si la température de l'eau n'augmente pas, le four ne fonctionne pas correctement et il faut appeler le service de maintenance.
« Nettoyer les filtres » s'affiche	Ceci est normal et s'affichera pendant 24 heures.
Affichage du four bloqué	L'afficheur du four doit être réinitialisé. Débranchez le four. Patientez 5 secondes. Rebranchez-le.
Alerte « ENTRÉE ERRONÉE »	Le temps de cuisson est nul ou non paramétré. Entrez le temps de cuisson correct.
Alerte « dépasse le de temps de cuisson maximum »	Le temps de cuisson total dépasse le maximum autorisé. Vérifiez les temps de cuisson par étape. Vérifiez dans Option de l'utilisateur > Temps de cuisson maximum

Contact commercial Amana®

HDC :



866-426-2621

MenuMaster® MDC/DEC

Contact :



866-811-8559

E-mail : commercialservice@acpsolutions.com

Pour obtenir la documentation complète du produit, consultez :
www.acpsolutions.com